

BRAMY PRZECIWPÓŻAROWE ROLOWANE Z NAPĘDEM ELEKTRYCZNYM

GSF KPR EI15, EI30, EI45, EI60

Przeciwpożarowe bramy rolowane GSF KPR EI GLOBAL SYSTEM przeznaczone są do zamknięcia otworów w przegrodach pionowych zarówno wewnętrznych jak i zewnętrznych. Głównym celem bramy jest zapobieganie rozprzestrzenieniu się ognia oraz przepływu gazów i strumieni ciepła przez określony czas. Bramy rolowane oddzielają strefy pożarowe oraz zapewniają bezpieczną ewakuację. Znajdują zastosowanie w obiektach użyteczności publicznej oraz innych obiektach budowlanych. Bramy rolowane GSF KPR EI GLOBAL SYSTEM wyposażone są w napęd elektryczny.



▶ RODZAJE BRAM PRZECIWPÓŻAROWYCH

- GSF KPR EI15 – zapobiega rozprzestrzenianiu się ognia oraz przepływowi gazów i strumieni ciepła przez 15 minut
- GSF KPR EI30 – zapobiega rozprzestrzenianiu się ognia oraz przepływowi gazów i strumieni ciepła przez 30 minut
- GSF KPR EI45 – zapobiega rozprzestrzenianiu się ognia oraz przepływowi gazów i strumieni ciepła przez 45 minut
- GSF KPR EI60 – zapobiega rozprzestrzenianiu się ognia oraz przepływowi gazów i strumieni ciepła przez 60 minut

▶ BUDOWA BRAM PRZECIWPÓŻAROWYCH

Brama rolowana składa się z: płaszcza bramy, obudowy wału, prowadnic, listwy balastowej, napędu rurowego.



- Ograniczenie przepływu płomieni, gazów i ciepła ✓
- Oddzielenie stref pożarowych ✓
- Zapewnienie bezpiecznej ewakuacji ✓
- Zwarta, lekka konstrukcja ✓
- Łatwy montaż ✓



▶ INFORMACJE DODATKOWE

Płaszcz bramy rolowanej wykonany jest z tkaniny przeciwpożarowej z włókna szklanego, który nawinięty jest na wał oraz zamocowany między prowadnicami. Brama sterowana jest za pomocą centrali sterowniczej, która uruchamia silnik i opuszcza płaszcz, gdy otrzyma sygnał z czujki dymu lub z centrali SSP. W przypadku braku prądu centrala zasilana jest awaryjnie ze wbudowanych akumulatorów. Czas zasilania awaryjnego wynosi do 24 godzin. Obudowa wału i prowadnice bramy rolowanej w standardzie wykonywane są z blachy ocynkowanej. Wszystkie elementy z blachy ocynkowanej można pomalować na dowolny kolor z palety RAL. Elementy złączne (śruby) wykonane są ze stali ocynkowanej, które są niemalowane w standardzie.

Przeciwpożarowe bramy rolowane GSF KPR EI GLOBAL SYSTEM wykonane są zgodnie z normą zharmonizowaną:
EN 16034:2014, EN 13241:2003+A2:2016

UKŁAD STEROWANIA

GSF KPR EI90, EI120 z napędem elektrycznym

Typ elementu	Nazwa elementu	Symbol elementu	Zalecana ilość	Uwagi
punktowa czujka pożarowa	optyczna czujka dymu	ID100	2	zalecana
	czujka ciepła klasy A1R	ID200	2	ID100, max. 6 sztuk
	czujka dymu i ciepła	ID300	2	
sygnalizator	sygnalizator akustyczny ppoż z niską podstawą	SAK-7	1	max. natężenie prądu 200mA
napęd elektryczny	silnik elektryczny/silnik opadający grawitacyjnie	24DC lub 230AC	1	
centrala sterowania	Global System	020 lub 036 lub SCP-03	1	
sterowanie ręczne	przełącznik kluczykowy	SP 22K1	1	
zasilanie awaryjne	akumulator	7-12 lub 18-12 lub 2,3-12	2	

SZCZEGÓŁOWE WYMIARY

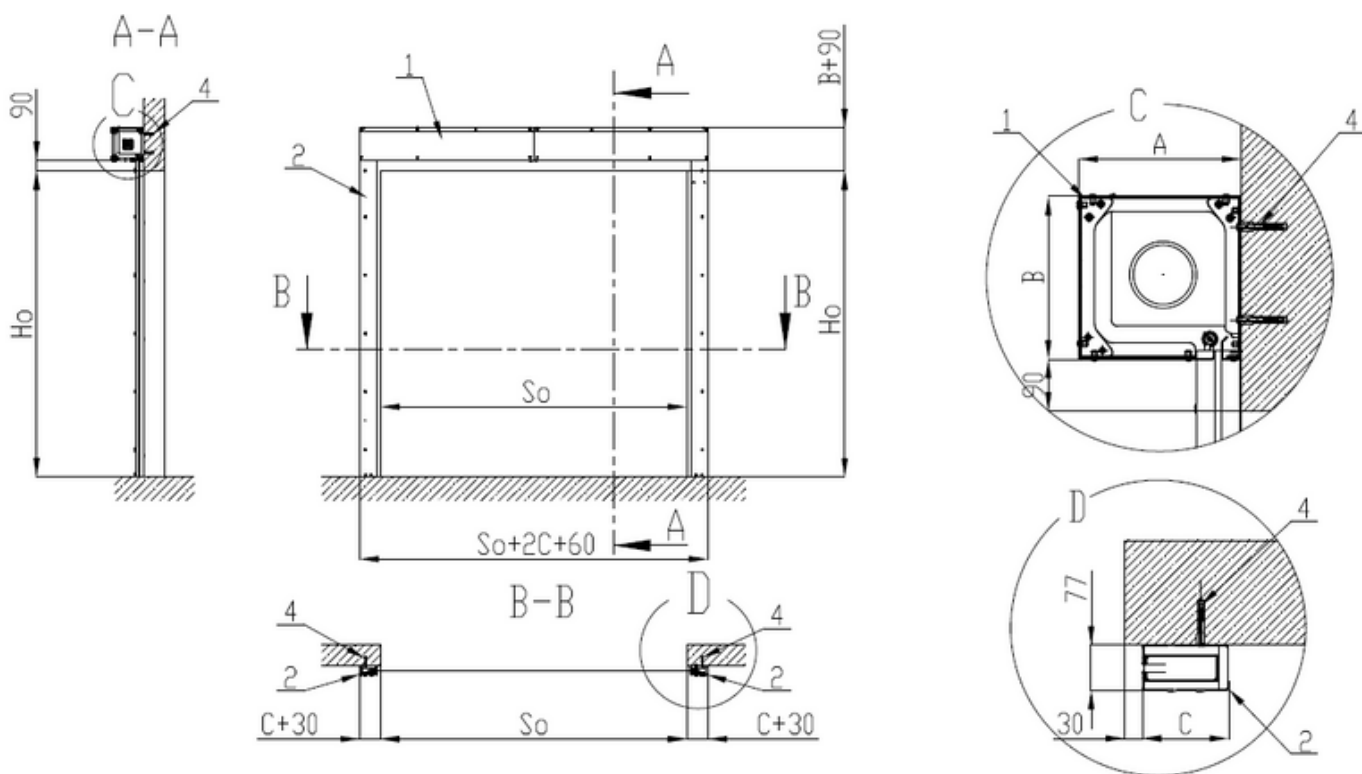

So - szerokość otworu
 Ho - wysokość otworu
 A - głębokość obudowy wału
 B - wysokość obudowy wału
 C - szerokość przewodnicy

1. Obudowa wału
 2. Prowadnice
 3. Płaszcz
 4. Mocowanie

Wszystkie dodatkowe informacje do ustalenia z Działem Technicznym GLOBAL SYSTEM